

S C H Ü S S L E R
HAWK EYE®



Gültig bis: 31.12.2021

WK TOOLING
HIGH PRECISION CUTTING TOOLS

www.wk-tooling.de

sk
the μ -maker
SCHÜSSLER

www.k-schuessler.de

Das HPC-Präzisions-ER-Futter **HAWK EYE®**

engineered by SCHÜSSLER

Entscheiden Sie sich für Präzision in Perfektion, um das Potential Ihrer Maschine und Werkzeuge voll auszuschöpfen: hochgenaue Rundlaufeigenschaften, gepaart mit hohen Spannkräften, für eine hocheffiziente Zerspanung.

Neu: unser **HAWK EYE®** ER-Spannzangenfutter „Mini“ in den Ausführungen HSK-A 63 / HSK-E 40 / SK 40 / BT 30 und BT 40.



MADE IN GERMANY

HAWK EYE® – Ihre Vorteile im Fokus:

Der tiefere Sitz der Spannzange im Spannfutter führt zu:

- **präzisem Rundlauf** an der Werkzeugschneide $\leq 3 \mu$ bei $2,5 \times D^*$
- einem deutlichen Plus an **radialer Stabilität**
- **maximaler Kontaktfläche** am Kegel und ca. doppelter Spannkraft im Vergleich zu Standard-ER-Futter

* Bei Verwendung von original SCHÜSSLER-Spannzangen

Feingewinde für höhere Spannkräfte



Verstärkter Futterkörper für bessere Stabilität und höhere radiale Steifigkeit

HAWK EYE® Spannzange sitzt tief im Futter

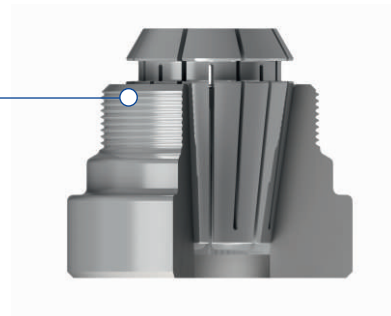

Im Vergleich ein Standard-ER-Futter

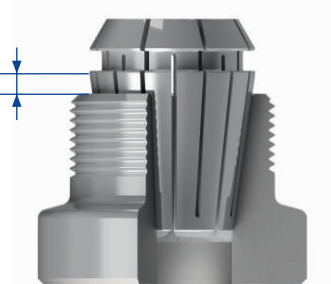

Druckring mit behandelter Oberfläche für höchste Spannkräfte

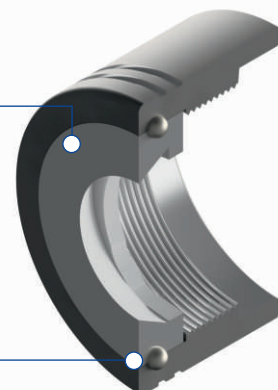

Kugelgelagerte Spannmutter



HPC-Präzisions-ER-Spannzangenfutter | HAWK EYE® HSK-A 63

 FEINGEWUCHTET
G 2,5 bei 25.000^{min-1} oder
max. Restunwucht ≤ 1 gmm



Abb. zeigt A = 160

Art.-Nr.	HSK	ER	D	A	Spannb.*	M	Version	Preis
606332-002	63	16	34	75	1-10	-	Extra kurz	106,50
606332-003	63	20	38	75	1-13	-	Extra kurz	108,00
606332-004	63	25	44	75	1-16	-	Extra kurz	108,00
606332-005	63	32	52	75	2-20	-	Extra kurz**	114,00
606332-006	63	40	62	85	4-26	-	Extra kurz**	134,25
606332-02	63	16	34	100	1-10	M11x1	Kurz	111,00
606332-04	63	25	44	100	1-16	M18x1,5	Kurz	114,00
606332-05	63	32	52	100	2-20	M24x1,5	Kurz	118,50
606332-06	63	40	62	120	4-26	M28x1,5	Kurz	136,50
606332-52	63	16	34	130	1-10	M11x1	Lang	123,00
606332-54	63	25	44	130	1-16	M18x1,5	Lang	125,25
606332-55	63	32	52	130	2-20	M24x1,5	Lang	130,50
606332-62	63	16	34	160	1-10	M11x1	Extra lang	138,75
606332-64	63	25	44	160	1-16	M18x1,5	Extra lang	141,00
606332-65	63	32	52	160	2-20	M24x1,5	Extra lang	146,25

HPC-Präzisions-ER-Spannzangenfutter | HAWK EYE® „Mini“

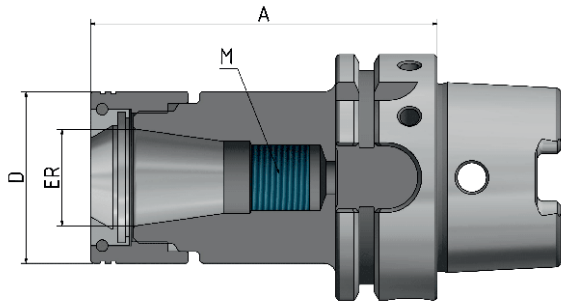
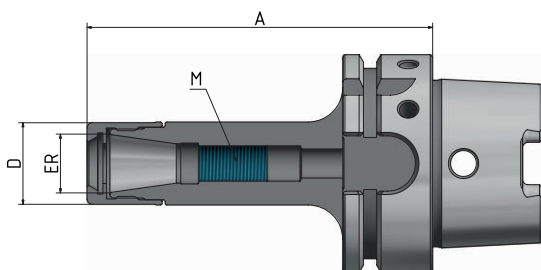

Art.-Nr.	HSK	ER	D	A	Spannb.*	M	Version	Preis
606334-01	63	11	16	100	1-7	M8x1	Kurz	148,50
606334-02	63	16	24	100	1-10	M11x1	Kurz	148,50
606334-61	63	11	16	160	1-7	M8x1	Extra lang	171,75
606334-62	63	16	24	160	1-10	M11x1	Extra lang	171,75



*Werkzeugaufnahme kann nur das Nennmaß der Spannzange spannen. Lieferumfang: komplett mit Spannmutter.
**Beim Einsatz der Titanium Spannzange muss der Anschlag der Spannzange entfernt werden.



HPC-Präzisions-ER-Spannzangenfutter | HAWK EYE®

HSK-A 100

FEINGEWUCHTET
G 2,5 bei 25.000^{min-1} oder
max. Restunwucht ≤ 1 gmm



Abb. zeigt A = 160

Art.-Nr.	HSK	ER	D	A	Spannb.*	M	Version	Preis
610032-002	100	16	34	75	1-10	-	Extra kurz	150,75
610032-004	100	25	44	75	1-16	-	Extra kurz	150,75
610032-005	100	32	52	75	2-20	-	Extra kurz	159,00
610032-006	100	40	62	85	4-26	-	Extra kurz	183,75
610032-02	100	16	34	100	1-10	M11x1	Kurz	161,25
610032-04	100	25	44	100	1-16	M18x1,5	Kurz	161,25
610032-05	100	32	52	100	2-20	M24x1,5	Kurz	169,50
610032-06	100	40	62	120	4-26	M28x1,5	Kurz	195,75
610032-52	100	16	34	130	1-10	M11x1	Lang	177,00
610032-54	100	25	44	130	1-16	M18x1,5	Lang	177,00
610032-55	100	32	52	130	2-20	M24x1,5	Lang	185,25
610032-56	100	40	62	130	4-26	M28x1,5	Lang	211,50
610032-62	100	16	34	160	1-10	M11x1	Extra lang	195,75
610032-64	100	25	44	160	1-16	M18x1,5	Extra lang	195,75
610032-65	100	32	52	160	2-20	M24x1,5	Extra lang	204,00
610032-66	100	40	62	160	4-26	M28x1,5	Extra lang	231,00

*Werkzeugaufnahme kann nur das Nennmaß der Spannzange spannen. Lieferumfang: komplett mit Spannmutter.

Alle Preise in netto, zuzüglich der gesetzlichen MwSt.

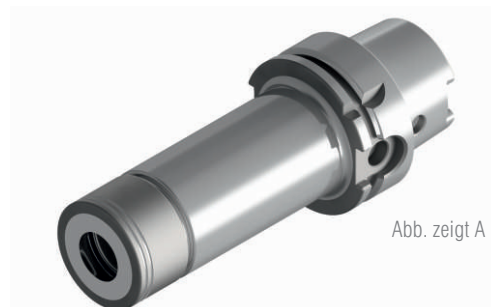
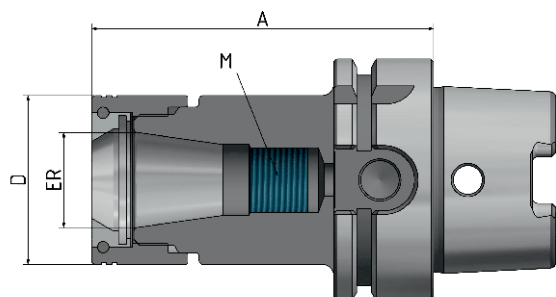
HPC-Präzisions-ER-Spannzangenfutter | HAWK EYE® HSK-E 40

 **FEINGEWUCHTET**
G 2,5 bei 25.000^{min-1} oder
max. Restunwucht ≤ 1 gmm



Abb. zeigt A = 60

Art.-Nr.	HSK	ER	D	A	Spannb.*	M	Preis
404032-002	40	16	34	60	1-10	-	105,00
404032-004	40	25	44	65	1-16	-	108,75

HPC-Präzisions-ER-Spannzangenfutter | HAWK EYE® „Mini“

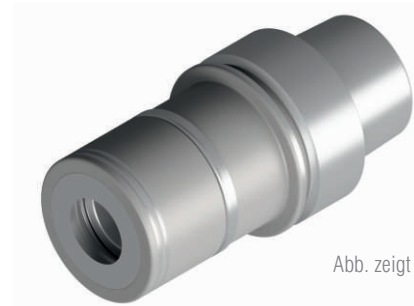
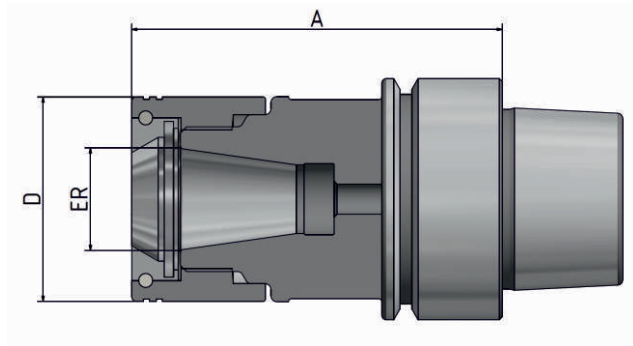

Abb. zeigt A = 70

Art.-Nr.	HSK	ER	D	A	Spannb.*	M	Preis
404034-001	40	11	16	70	1-7	M8x1	98,25
404034-002	40	16	24	70	1-10	M11x1	98,25

*Werkzeugaufnahme kann nur das Nennmaß der Spannzange spannen. Lieferumfang: komplett mit Spannmutter.

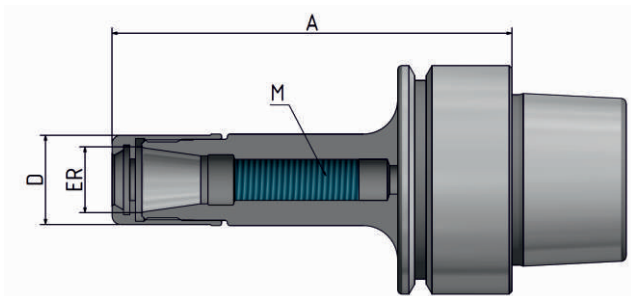

HPC-Präzisions-ER-Spannzangenfutter | HAWK EYE® SK 40 ISO 7388-1 Form AD/AF

FEINGEWUCHTET
G 2,5 bei 25.000^{min-1} oder
max. Restunwucht ≤ 1 gmm



Abb. zeigt A = 160

Art.-Nr.	SK	ER	D	A	Spannb.*	M	Version	Preis
714032-02	40	16	34	70	1-10	M11x1	Kurz	89,25
714032-03	40	20	38	70	1-13	M14x1	Kurz	92,25
714032-04	40	25	44	70	1-16	M18x1,5	Kurz	92,25
714032-05	40	32	52	70	2-20	M24x1,5	Kurz	93,75
714032-06	40	40	62	70	4-26	M28x1,5	Kurz	106,50
714032-32	40	16	34	100	1-10	M11x1	Lang	98,25
714032-34	40	25	44	100	1-16	M18x1,5	Lang	102,00
714032-35	40	32	52	100	2-20	M24x1,5	Lang	103,50
714032-36	40	40	62	100	4-26	M28x1,5	Lang	114,75
714032-52	40	16	34	130	1-10	M11x1	Lang	108,00
714032-54	40	25	44	130	1-16	M18x1,5	Lang	111,75
714032-55	40	32	52	130	2-20	M24x1,5	Lang	114,00
714032-62	40	16	34	160	1-10	M11x1	Extra lang	120,00
714032-64	40	25	44	160	1-16	M18x1,5	Extra lang	123,75
714032-65	40	32	52	160	2-20	M24x1,5	Extra lang	125,25

HPC-Präzisions-ER-Spannzangenfutter | HAWK EYE® „Mini“

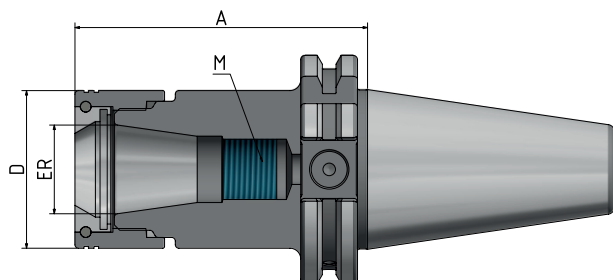

Abb. zeigt A = 160

Art.-Nr.	SK	ER	D	A	Spannb.*	M	Version	Preis
714034-31	40	11	16	100	1-7	M8x1	Kurz	111,75
714034-32	40	16	24	100	1-10	M11x1	Kurz	111,75
714034-61	40	11	16	160	1-7	M8x1	Extra lang	129,75
714034-62	40	16	24	160	1-10	M11x1	Extra lang	129,75

*Werkzeugaufnahme kann nur das Nennmaß der Spannzange spannen. Lieferumfang: komplett mit Spannmutter.

Alle Preise in netto, zuzüglich der gesetzlichen MwSt.

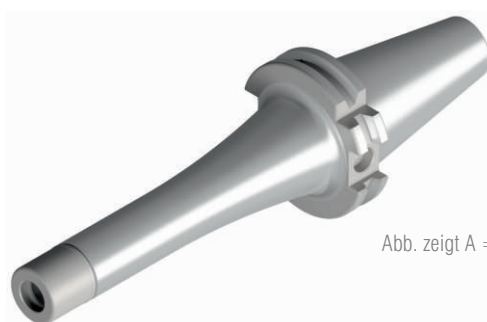
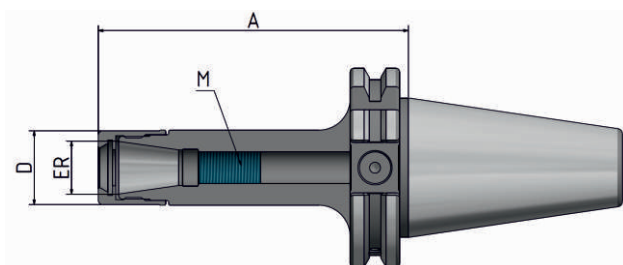
HPC-Präzisions-ER-Spannzangenfutter | HAWK EYE®
SK 50 ISO 7388-1 Form AD/AF

FEINGEWUCHTET
 G 2,5 bei 25.000^{min-1} oder
 max. Restunwucht ≤ 1 gmm



Abb. zeigt A = 160

Art.-Nr.	SK	ER	D	A	Spannb.*	M	Version	Preis
715032-04	50	25	44	70	1-16	M18x1,5	Kurz	123,75
715032-05	50	32	52	70	2-20	M24x1,5	Kurz	125,25
715032-06	50	40	62	70	4-26	M28x1,5	Kurz	142,50
715032-34	50	25	44	100	1-16	M18x1,5	Lang	135,00
715032-35	50	32	52	100	2-20	M24x1,5	Lang	139,50
715032-36	50	40	62	100	4-26	M28x1,5	Lang	156,00
715032-54	50	25	44	130	1-16	M18x1,5	Lang	147,00
715032-55	50	32	52	130	2-20	M24x1,5	Lang	151,50
715032-56	50	40	62	130	4-26	M28x1,5	Lang	168,00
715032-64	50	25	44	160	1-16	M18x1,5	Extra lang	161,25
715032-65	50	32	52	160	2-20	M24x1,5	Extra lang	165,75
715032-66	50	40	62	160	4-26	M28x1,5	Extra lang	181,50

*Werkzeugaufnahme kann nur das Nennmaß der Spannzange spannen. Lieferumfang: komplett mit Spannmutter.

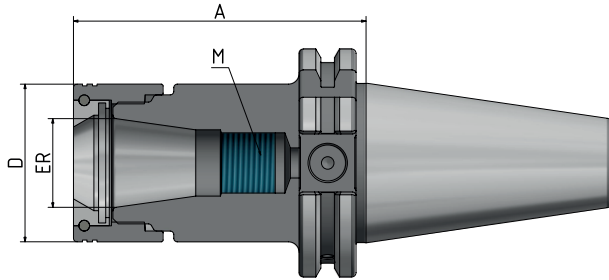

**EXN1-
 SERIE**



HPC-Präzisions-ER-Spannzangenfutter | HAWK EYE® BT 30 ISO 7388-2 Form JD

 **FEINGEWUCHTET**
G 2,5 bei 25.000^{min-1} oder
max. Restunwucht ≤ 1 gmm

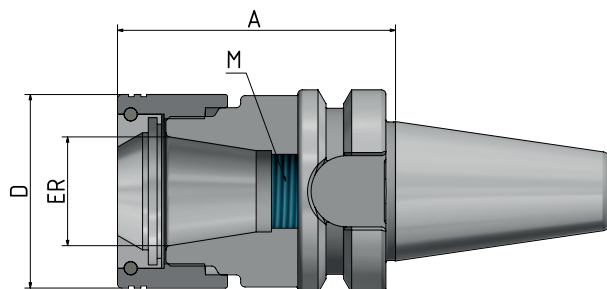

Art.-Nr.	BT	ER	D	A	Spannb.*	M	Version	Preis
753032-02	30	16	34	60	1-10	M11x1	Extra kurz	77,25
753032-04	30	25	44	60	1-16	M18x1,5	Extra kurz	81,75

HPC-Präzisions-ER-Spannzangenfutter | HAWK EYE® „Mini“

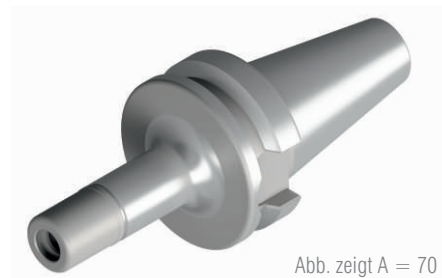
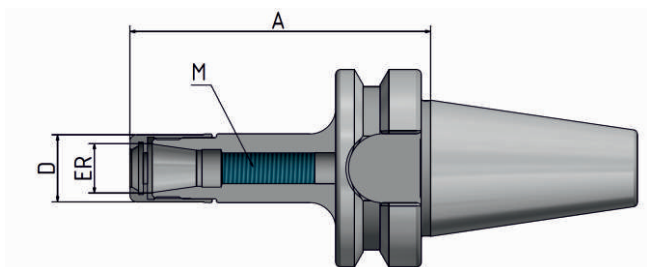

Art.-Nr.	BT	ER	D	A	Spannb.*	M	Version	Preis
753034-01	30	11	16	70	1-7	M8x1	Kurz	101,25
753034-02	30	16	24	70	1-10	M11x1	Kurz	101,25

*Werkzeugaufnahme kann nur das Nennmaß der Spannzange spannen. Lieferumfang: komplett mit Spannmutter.

Alle Preise in netto, zuzüglich der gesetzlichen MwSt.

HPC-Präzisions-ER-Spannzangenfutter | HAWK EYE® BT 40 ISO 7388-2 Form JD/JF

 **FEINGEWUCHTET**
G 2,5 bei 25.000^{min-1} oder
max. Restunwucht ≤ 1 gmm



Abb. zeigt A = 160

Art.-Nr.	BT	ER	D	A	Spannb.*	M	Version	Preis
754032-02	40	16	34	70	1-10	M11x1	Kurz	89,25
754032-03	40	20	38	70	1-13	M18x1	Kurz	92,25
754032-04	40	25	44	70	1-16	M18x1,5	Kurz	92,25
754032-05	40	32	52	70	2-20	M24x1,5	Kurz	93,75
754032-06	40	40	62	70	4-26	M28x1,5	Kurz	106,50
754032-32	40	16	34	100	1-10	M11x1	Lang	98,25
754032-34	40	25	44	100	1-16	M18x1,5	Lang	102,00
754032-35	40	32	52	100	2-20	M24x1,5	Lang	103,50
754032-36	40	40	62	100	4-26	M28x1,5	Lang	114,75
754032-52	40	16	34	130	1-10	M11x1	Lang	108,00
754032-54	40	25	44	130	1-16	M18x1,5	Lang	111,75
754032-55	40	32	52	130	2-20	M24x1,5	Lang	114,00
754032-62	40	16	34	160	1-10	M11x1	Extra lang	120,00
754032-64	40	25	44	160	1-16	M18x1,5	Extra lang	123,75
754032-65	40	32	52	160	2-20	M24x1,5	Extra lang	125,25

HPC-Präzisions-ER-Spannzangenfutter | HAWK EYE® „Mini“

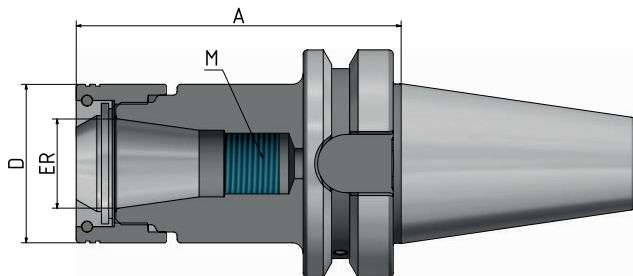

Abb. zeigt A = 160

Art.-Nr.	BT	ER	D	A	Spannb.*	M	Version	Preis
754034-31	40	11	16	100	1-7	M8x1	Kurz	111,75
754034-32	40	16	24	100	1-10	M11x1	Kurz	111,75
754034-61	40	11	16	160	1-7	M8x1	Extra lang	129,75
754034-62	40	16	24	160	1-10	M11x1	Extra lang	129,75



*Werkzeugaufnahme kann nur das Nennmaß der Spannzange spannen. Lieferumfang: komplett mit Spannmutter.

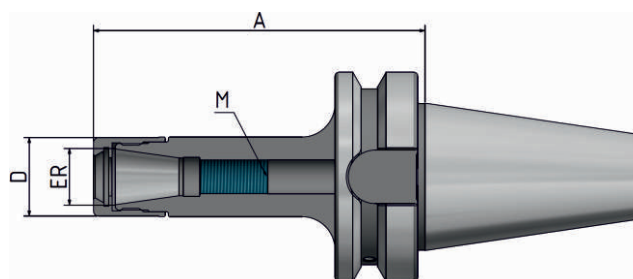

HPC-Präzisions-ER-Spannzangenfutter | HAWK EYE® BT 50 ISO 7388-2 Form JD/JF

FEINGEWUCHTET
G 2,5 bei 25.000^{min-1} oder
max. Restunwucht ≤ 1 gmm



Abb. zeigt A = 160

Art.-Nr.	BT	ER	D	A	Spannb.*	Version	Preis
755032-04	50	25	44	70	1-16	Kurz	123,75
755032-05	50	32	52	70	2-20	Kurz	125,25
755032-06	50	40	62	80	4-26	Kurz	142,50
755032-34	50	25	44	100	1-16	Lang	135,00
755032-35	50	32	52	100	2-20	Lang	139,50
755032-36	50	40	62	100	4-26	Lang	156,00
755032-54	50	25	44	130	1-16	Lang	147,00
755032-55	50	32	52	130	2-20	Lang	151,50
755032-56	50	40	62	130	4-26	Lang	168,00
755032-64	50	25	44	160	1-16	Extra lang	161,25
755032-65	50	32	52	160	2-20	Extra lang	165,75
755032-66	50	40	62	160	4-26	Extra lang	181,50

HPC-Präzisions-ER-Spannzangenfutter | HAWK EYE® / CORUM C6 (Polygonschaft) CORUM C6

FEINGEWUCHTET
G 2,5 bei 25.000^{min-1} oder
max. Restunwucht ≤ 1 gmm

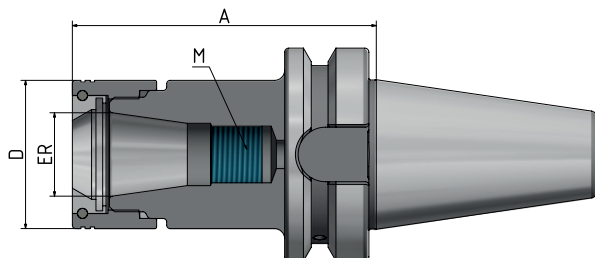
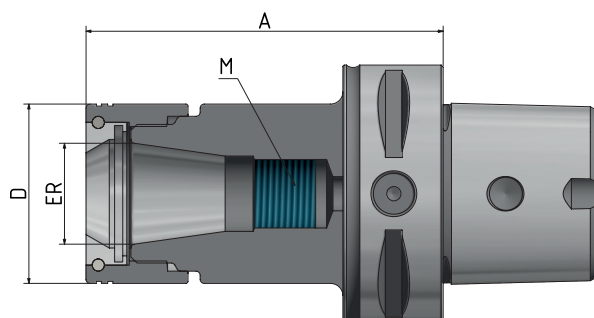

Art.-Nr.	C	ER	D	A	Spannb.*	M	Version	Preis
306332-31	6	16	34	100	1-10	M11x1	Lang	195,75
306332-32	6	25	44	100	1-16	M18x1,5	Lang	199,50
306332-33	6	32	52	100	2-20	M24x1,5	Lang	202,50

*Werkzeugaufnahme kann nur das Nennmaß der Spannzange spannen. Lieferumfang: komplett mit Spannmutter.

Alle Preise in netto, zuzüglich der gesetzlichen MwSt.

SPANNZANGEN ER | 2µ Wiederholgenauigkeit

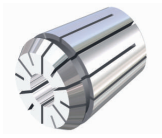

ER	Drm.	steigend
11	1,0-6,0	1
16	1,0-10,0 8,0+10,0	1
25	1,0-6,0 8,0+10,0 12,0+14,0+16,0	1
32	2,0-6,0 8,0+10,0 12,0+14,0 16,0+18,0 20,0	1

AB 37,40 EURO/Stk.

SPANNZANGEN ER | 5µ Wiederholgenauigkeit

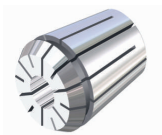

ER	Drm.	steigend
11	1,0-7,0	0,5
16	1,0-10,0	0,5
20	1,0-13,0	0,5
25	1,0-16,0 17,0	0,5 1
32	2,0-21,0 22,0	0,5 1
40	3,0-26,0 27,0-30,0	0,5 1

AB 15,60 EURO/Stk.

SPANNZANGEN-SATZ ER | 5µ Wiederholgenauigkeit

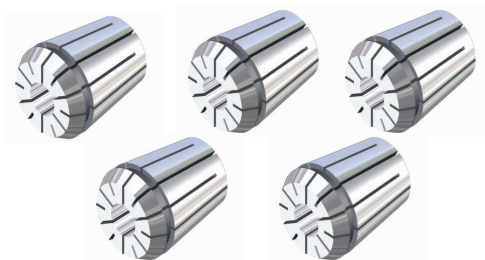

Art.-Nr.	ER	Drm.	steigend	Stück/Satz	Preis
124-0S	11	1,0-7,0	0,5	13	177,30
124-1S	16	1,0-10,0	1	10	128,99
124-2S	20	2,0-13,0	1	12	156,83
124-3S	25	2,0-16,0	1	15	198,29
124-4S	32	3,0-20,0	1	18	247,73
124-5S	40	4,0-26,0	1	23	412,49



Rollenschlüsselaufsatz HAWK EYE®



Art.-Nr.	VK	ER	D	Preis
163-42	9x12	16	34	84,15
163-43	14x18	20	38	98,60
163-44	14x18	25	44	98,60
163-45	14x18	32	52	102,00
163-46	14x18	40	62	119,00

Rollenschlüssel HAWK EYE® einteilig



Art.-Nr.	ER	D	Preis
163-12	16	34	110,50
163-14	25	38	124,95
163-15	32	44	124,95
163-16	40	52	139,40

Drehmomentschlüssel



Art.-Nr.	VK	Preis
163-83	9x12	153,68
163-85	14x18	163,12

Spannmuttern HAWK EYE® kugelgelagert

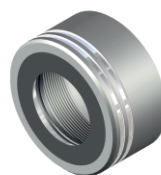

Art.-Nr.	ER	D	Preis
137-02R	16	34	27,12
137-03R	20	38	35,28
137-04R	25	44	35,28
137-05R	32	52	36,13
137-06R	40	62	43,44

Spannmuttern HAWK EYE® einteilig

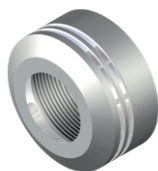

Art.-Nr.	ER	D	Preis
137-42R	16	34	25,33
137-44R	25	44	30,09
137-45R	32	52	30,09
137-46R	40	62	34,34

Einteilige Spannmuttern auf Anfrage.

Spannmuttern HAWK EYE® ER „Mini“



Art.-Nr.	ER	D	Preis
137-01M	11	16	29,24
137-02M	16	24	29,24

Rollenschlüssel HAWK EYE® ER „Mini“ einteilig



Art.-Nr.	ER	D	Preis
163-21	11	16	72,25
163-22	16	24	72,25

Rollenschlüsselaufsatz HAWK EYE® ER „Mini“

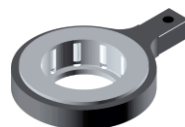

Art.-Nr.	VK	ER	D	Preis
163-91	9x12	11	16	47,60
163-91	9x12	16	24	47,60

S C H Ü S S L E R
TITANIUM

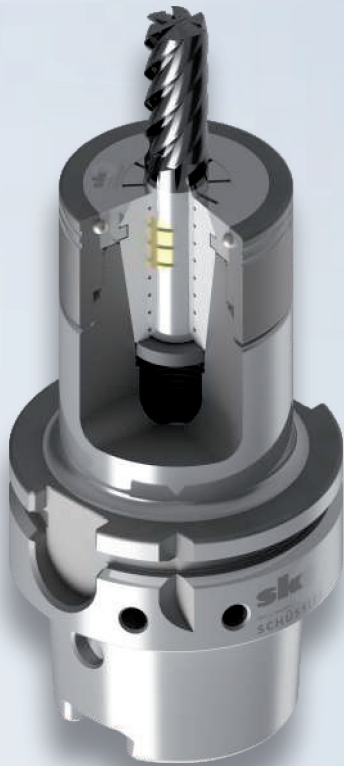

Das HPC-Präzisions-ER-Spannzangenfutter HAWK EYE® in Kombination mit dem ER-Spannzangensystem TITANIUM – eine 100 % sichere Verbindung!

ER-Spannzangensystem TITANIUM – secuRgrip®

Bei HPC-Fräsverfahren wie z. B. iMachining oder Vollnutfräsen sind selbst höchste Haltekräfte oft unzureichend, um einen Werkzeugauszug zu verhindern. Die Folge sind Mehrkosten für Nacharbeit oder Ausschuss. Um das zu vermeiden, haben wir eine leistungsstarke Lösung: die Kombination des Schüssler Präzisions-ER-Spannzangenfutters HAWK EYE® mit unserem ER-Spannzangensystem TITANIUM – secuRgrip® für höchste Rundlaufgenauigkeit, perfekte Dämpfung und 100 % Sicherheit gegen Werkzeugauszug.

Ihre Vorteile auf einen Blick:

- Optimierung der Prozesszeiten (Zeitspanvolumen)
- Sicherheit und Präzision auch bei schwer zerspanbaren Werkstoffen bzw. bei hochwertigen und zeitintensiven Werkstücken,
- Verbesserung der Werkzeugstandzeiten
- Reduzierung von Werkzeugbruch
- Verlängerung der Lebensdauer der Maschinenspindel.
- Komplettschutz gegen Werkzeugauszug



ER-Spannzange secuRgrip®

Art.-Nr.	ER	D	Preis
125-410	32	10	90,10
125-412	32	12	90,10
125-416	32	16	90,10
125-516	40	16	97,75
125-520	40	20	97,75
125-525	40	25	97,75

Gewindeeinsatz secuRgrip®

Art.-Nr.	ER	D	Preis
136-10	32	10	45,05
136-12	32	12	41,65
136-16	32	16	42,50
136-16	40	16	42,50
136-20	40	20	45,05
136-25	40	25	50,15



WERKZEUGAUSGABESYSTEME VON TOOLBASE

PLATZ FÜR IHR WERKZEUG.

I TOOLBASE WERKZEUGAUSGABESYSTEME

Die Werkzeugausgabesysteme von Toolbase® überzeugen durch Zuverlässigkeit und Vielseitigkeit.

Ein durch Toolbase® geordnetes Werkzeugsortiment und eine gesicherte Werkzeugausgabe sind die Grundlagen jeder wirtschaftlichen Fertigung.

Fragen Sie nach- wir beraten Sie gerne.

 **TOOLBASE**

© www.toolbase.de



HIGH PRECISION CUTTING TOOLS

**Ihr Partner und Spezialist für
Präzisionswerkzeuge in der
Zerspanungs & Spanntechnik.**

| www.wk-tooling.de

PARTNER FÜR PRÄZISION.



SCHÜSSLER Werkzeug Spannsysteme –
Vorsprung für Ihre Fertigung!

MADE IN GERMANY

Glänzende Leistungen aus Bodelshausen

Seit über 50 Jahren fertigen wir, die Firma Schüssler, unsere Werkzeugaufnahmen ausschließlich in Bodelshausen. Heute gehören wir zu den führenden Herstellern und genießen weltweit einen ausgezeichneten Ruf. Innovation, Zuverlässigkeit und Lösungsorientierung sind unsere Stärken.

Unser Produktprogramm (Auszug):

- Spannzangenfutter ER und ER „Mini“
- HAWK EYE® HPC Präzisions-ER-Spannzangenfutter und **NEU:** HAWK EYE „Mini“
- Schrumpffutter 4,5° und 3° (schlank)
- Titanium-Schrumpffutter mit Auszugsicherung
- Weldonaufnahmen
- Werkzeugaufnahmen mit Kühlmittelzufuhr zum Werkzeug „Cool Tool“
- Messerkopfaufnahmen
- Schrumpferäte + Zubehör

Unsere Produkte werden auf höchstem Qualitätsniveau hergestellt. Wir garantieren für die Langlebigkeit unserer Werkzeugaufnahmen und für ein hervorragendes Preis-Leistungs-Verhältnis. Unser erfahrenes Vertriebsteam berät sie gerne jederzeit freundlich, verbindlich und kompetent.

Alle Werkzeugaufnahmen erhalten Sie mit den gängigen Kegelschäften, wie beispielsweise:

- HSK-A 40/50/63/80/100
- HSK-E 32/40/50 und HSK-F 63
- SK 40 und 50 DIN 69871 Form AD/B
- MAS BT 30/40/50 und BT mit Plananlage BTD 30/40
- Polygonschaft „CORUM“ C4/5/6/8

Sämtliche Werkzeugaufnahmetypen sind standardmäßig in verschiedenen Längenausführungen erhältlich und generell feingewuchtet G 2,5 bei 25.000 min⁻¹ bzw. max. Restunwucht ≤ 1 gmm.



WK TOOLING

HIGH PRECISION CUTTING TOOLS

www.wk-tooling.de | info@wk-tooling.de

Tel. +49 152 52 365 319